

# EPSON® EPL-N4000

# UNPACKING GUIDE

*English*

*Deutsch*

*Français*

*Español*

*Italiano*

*Português*

# 1 Unpacking

1. Take out the protective materials and smaller box from the large box.

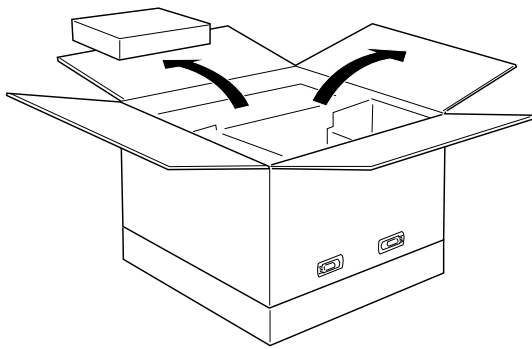

2. Pull away the four clips from the large box, then lift it up and remove it from the printer.

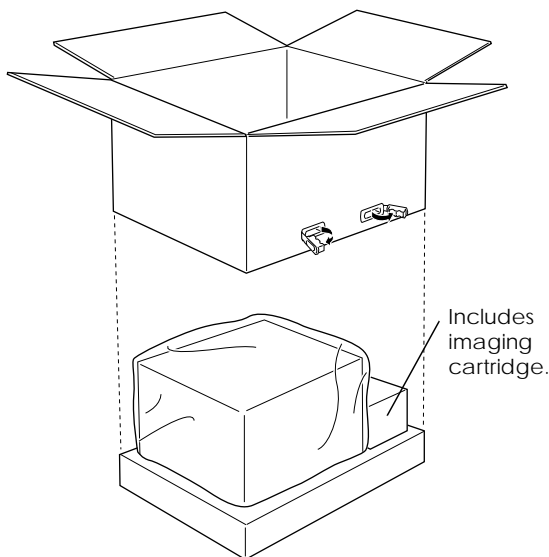

3. Lift up and remove the printer from the rest of the packaging.



**Caution:**

- ❑ The printer weighs about 50 kg (110.2 lb); always lift it with two or more people.
- ❑ Hold the printer at the locations indicated below.

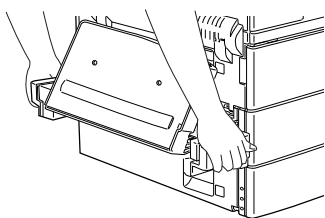

Left side

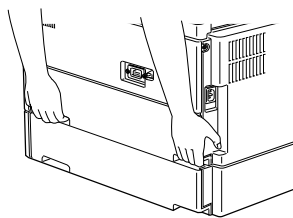

Right side

4. Open the boxes and make sure you have everything shown below.

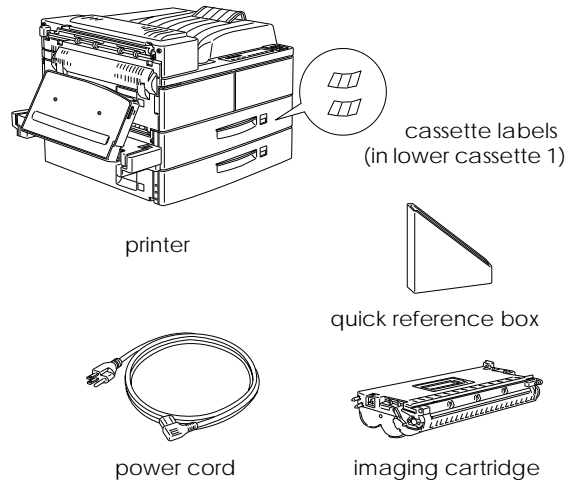

**Note:**

- ❑ The shape of the power cord plug varies by country; be sure the plug is the right shape for your location.
- ❑ In some locations, the earth wire comes attached to the printer.

## 2 Finding a place for the printer

Allow adequate space for easy operation and maintenance as shown below.

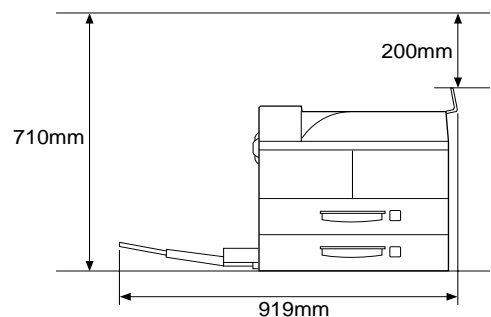
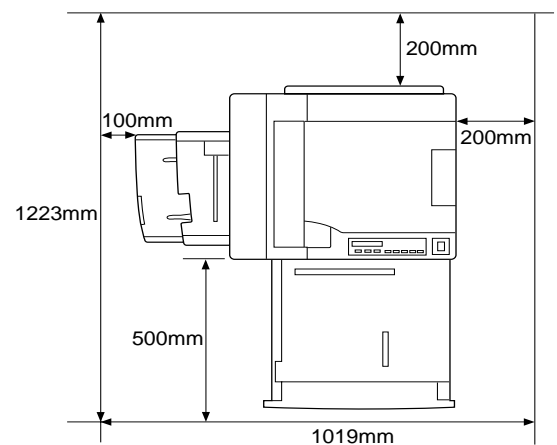

To install any of the following options, you will need the indicated amount of additional space.

**Large Capacity Paper Unit** adds 426 mm (16.77 in.) to the bottom of the printer.

**Face-up Tray** adds 10 mm (0.39 in.) to the left side of the printer.

**Face-up Tray/Duplex Unit** combination adds 260 mm (10.24 in.) to the left side of the printer.

**Multibin Unit** adds 20 mm (0.79 in.) to the right, 86 mm (3.39 in.) to the back, and 470 mm (18.5 in.) to the top of the printer.



**Caution:**

- ❑ Place the printer where you can easily unplug the power cord.
- ❑ Leave adequate room around the printer to allow for sufficient ventilation.
- ❑ Avoid locations that are subject to direct sunlight, excessive heat, moisture, or dust.
- ❑ Keep the entire computer and printer system away from potential sources of interference, such as loudspeakers or the base units of cordless telephones.
- ❑ Avoid using an electrical outlet that is controlled by wall switches or automatic timers. Accidental disruption of power can erase valuable information in your computer's and printer's memory.
- ❑ Avoid using outlets that other appliances are plugged into.
- ❑ Use a grounded outlet that matches the printer's power plug. Do not use an adapter plug.
- ❑ Only use an outlet that meets the power requirements for this printer.

### 3 Removing protective materials

Remove all protective tape from the printer.

### 4 Attaching the quick reference box

Use the quick reference box for storing the *Quick Reference Guide*, if the guide is included with your printer. Remove the backing from the tape on the back of the box and attach the box to the front of the printer.

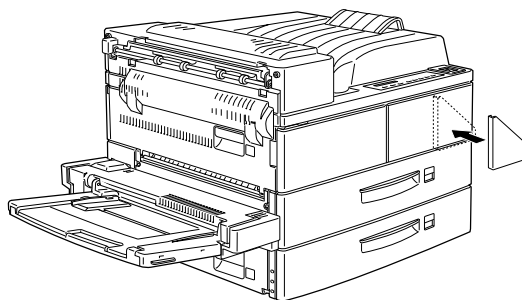

### 5 Before using this printer

1. Refer to the *Hardware Setup Guide* to make settings for your hardware (including the optional Large Capacity Paper Unit).
2. Refer to the *Administrator's Guide* to make printer software and network settings.
3. Refer to the *Reference Guide* when installing options.

# 1 Auspacken

1. Die Schutzmaterialien und den kleineren Karton aus dem großen Karton nehmen.

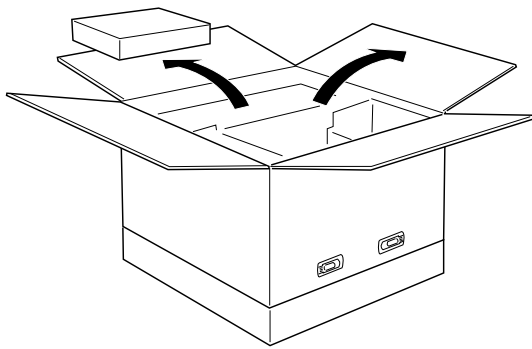

2. Die vier Clips vom großen Karton abziehen, dann anheben und vom Drucker abnehmen.

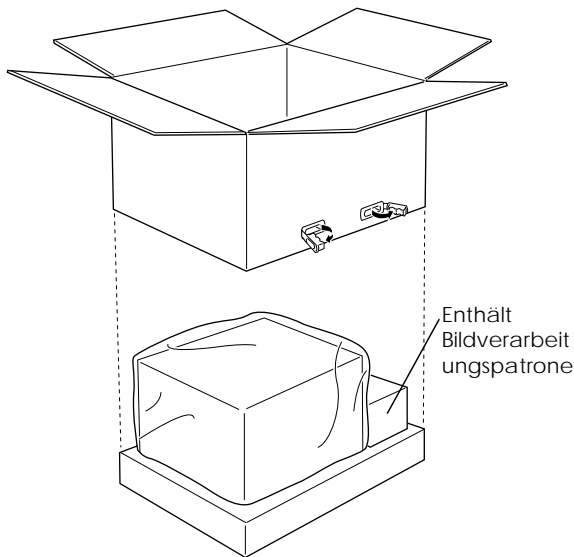

3. Den Drucker vom Rest der Verpackung abheben und entfernen.



**Achtung:**

- ❑ Der Drucker wiegt etwa 50 kg; immer mit mindestens zwei Personen anheben.
- ❑ Den Drucker an den unten gezeigten Stellen greifen.

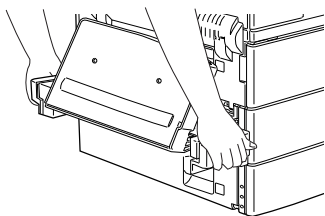

Linke Seite

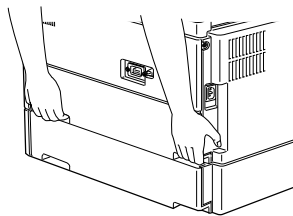

Rechte Seite

4. Die Kartons öffnen und sicherstellen, daß alle im folgenden gezeigten Teile vorhanden sind.

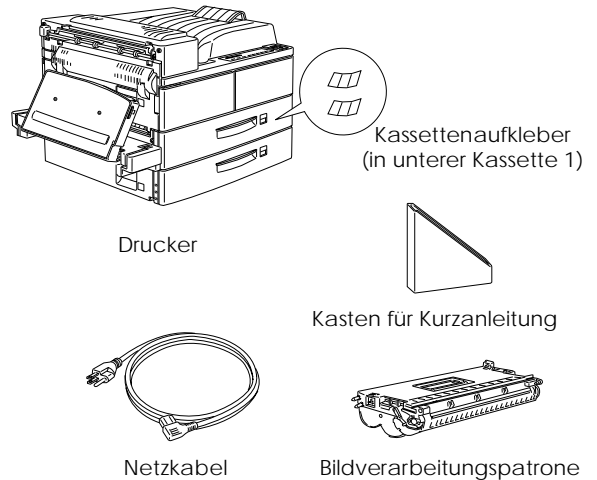

**Hinweis:**

- ❑ Die Form des Netzsteckers ist je nach Vertriebsland unterschiedlich; stellen Sie sicher, daß der Stecker für den Verwendungsort geeignet ist.
- ❑ In bestimmten Gebieten ist ein Massedraht am Drucker angebracht.

## 2 Auswählen eines Aufstellungsorts für den Drucker

Immer für ausreichenden Platz für leichte Bedienung und Wartung sorgen, wie unten gezeigt.

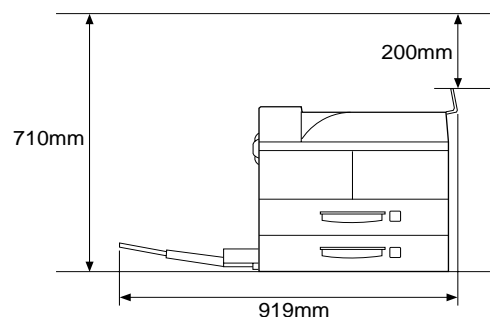
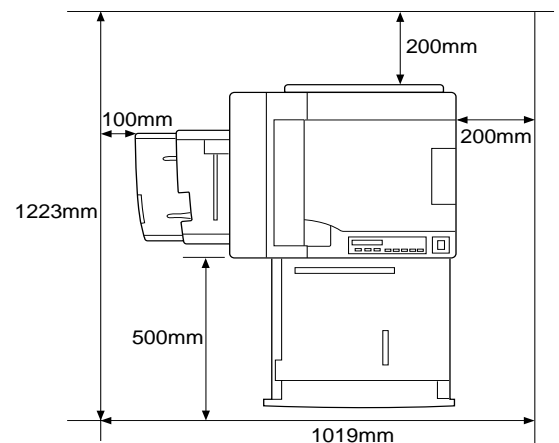

Zur Installation einer der folgenden Optionen benötigen Sie den im folgenden angegebenen zusätzlichen Platz.

**Die Großraum-Papiereinheit** fügt 426 mm zur Unterseite des Druckers hinzu.

**Das Vorderseite-Fach** fügt 10 mm zur linken Seite des Druckers hinzu.

**Die Vorderseite-Fach/Duplexeinheit** Kombination fügt 260 mm zur linken Seite des Druckers hinzu.

**Die Multifach-Einheit** fügt 20 mm zur rechten Seite, 86 mm zur Rückseite und 470 mm zur Oberseite des Druckers hinzu.



**Achtung:**

- Den Drucker immer an Orten aufstellen, wo der Netzstecker leicht abgezogen werden kann.*
- Immer ausreichenden Platz um den Drucker herum zur Lüftung lassen.*
- Orte mit direktem Sonnenlichteinfall, großer Hitze, hoher Luftfeuchtigkeit oder Staub vermeiden.*
- Das gesamte Computer- und Druckersystem von potentiellen Störquellen entfernt halten, wie Lautsprecher oder Basiseinheiten von schnurlosen Telefonen.*
- Keine Steckdose verwenden, die über Wandschalter oder automatische Timer gesteuert wird. Unerwartete Unterbrechung der Betriebsstromversorgung kann wertvolle Informationen aus dem Speicher des Computers und Druckers löschen.*
- Keine Steckdosen verwenden, an denen andere Geräte angeschlossen sind.*
- Immer eine geerdete Steckdose verwenden, die zum Netzstecker des Druckers paßt. Keinen Adapterstecker verwenden.*
- Nur eine Steckdose verwenden, die die Betriebsstromanforderungen dieses Druckers erfüllt.*

### 3 Die Schutzmaterialien entfernen

Alle Schutzbänder vom Drucker abziehen.

### 4 Anbringen des Kastens für die Kurzanleitung

Der Kasten dient zur Aufnahme der Kurzanleitung, wenn diese Anleitung mit dem Drucker mitgeliefert ist. Die Rückabdeckung vom Band an der Rückseite des Kastens abziehen, und den Kasten vorne am Drucker anbringen.

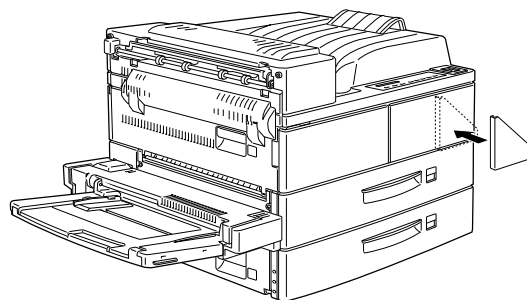

### 5 Vor der Verwendung des Druckers

1. Siehe Hardware-Einrichtungsanleitung für Einstellungen der Hardware (einschließlich optionale Großraum-Papiereinheit).
2. Siehe Administrator-Anleitung für Einstellungen in der Druckersoftware und im Netzwerk.
3. Siehe Referenzanleitung zur Installation von Optionen.

## 1 Déballage

1. Retirez les calages de protection et le petit carton à l'intérieur de l'emballage.

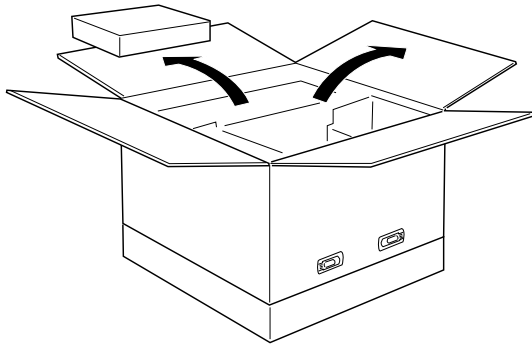

2. Retirez les quatre pinces du grand carton et le soulevez pour dégager l'imprimante.

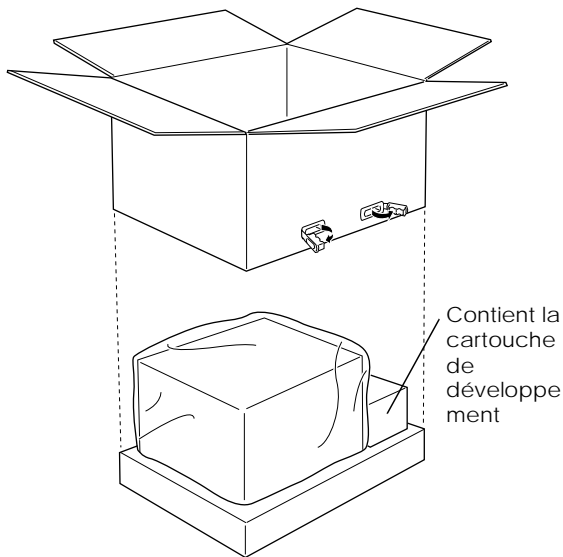

3. Soulevez l'imprimante et la retirez du reste de l'emballage.



### Attention :

- ❑ L'imprimante pèse environ 50 kg. (110.2 lb); il faut deux personnes minimum pour la soulever.
- ❑ Tenez l'imprimante aux emplacements indiqués ci-dessous.

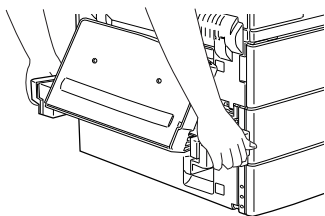

Côté gauche

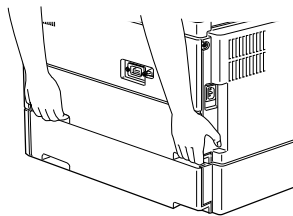

Côté droit

4. Ouvrez les cartons et vérifiez que vous avez tous les articles indiqués ci-dessous.

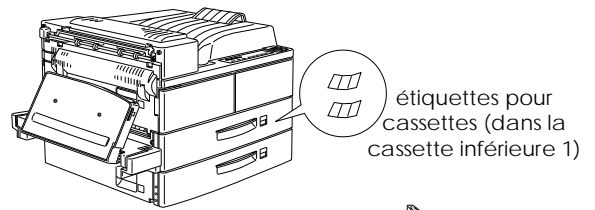

imprimante

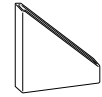

boîtier pour le Guide de Référence Rapide

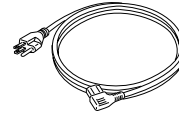

cordon secteur

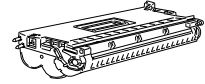

cartouche de développement

### Remarque :

- ❑ La forme du cordon secteur varie suivant le pays. Vérifiez que la prise correspond à celle utilisée dans votre pays.
- ❑ Dans certains pays la prise de terre est connectée à l'imprimante.

## 2 Choix d'un emplacement pour l'imprimante

Choisissez un emplacement avec suffisamment de place autour de l'imprimante pour une manipulation et un entretien facile. Voir les cotes indiquées ci-dessous.

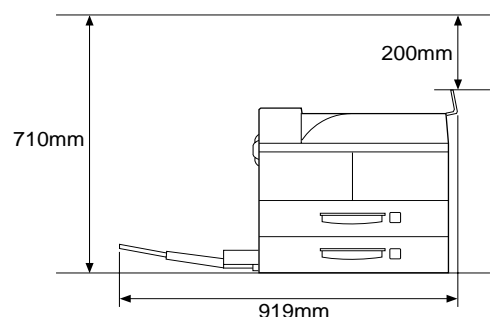
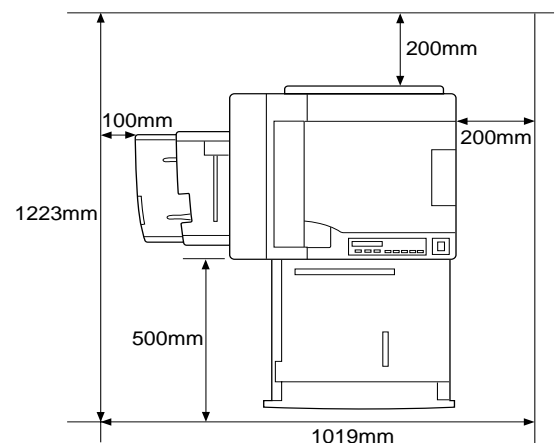

Pour installer les options suivantes, vous aurez besoin de la place supplémentaire indiquée ci-dessous :

**Bac de papier grande capacité** - ajoutez 426 mm (16.77 in.) en-dessous de l'imprimante

**Bac d'alimentation manuelle** - ajoutez 10 mm (0.39 in.) sur le côté gauche de l'imprimante.

**Bac d'alimentation manuelle/module Recto/Verso** - pour combiner les deux options, ajoutez 260 mm (10.24 in.) sur le côté gauche de l'imprimante.

**Trieuse** - ajoutez 20 mm (0.79 in.) sur le côté droit, 86 mm (3.39 in.) à l'arrière de la machine et 470 mm (18.5 in.) à la hauteur de l'imprimante.



**Attention :**

- Mettez l'imprimante dans un endroit où elle peut être facilement débranchée.
- Laissez suffisamment d'espace autour de l'imprimante pour permettre une bonne ventilation.
- Évitez les emplacements exposés à la lumière directe du soleil, à une source de chaleur excessive, à l'humidité ou à la poussière.
- Tenez le système complet - ordinateur et imprimante - loin de toute source potentielle d'interférences, telles que les haut-parleurs, les socles de téléphones sans fil.
- Évitez l'utilisation d'une prise électrique contrôlée par un interrupteur ou par un programmeur. Une coupure accidentelle du courant peut entraîner la perte de données précieuses dans la mémoire de votre ordinateur et de votre imprimante.
- Éviter de multiples branchements avec d'autres appareils.
- Utilisez une source d'alimentation avec mise à la terre qui correspond à la prise sur l'imprimante. Ne pas utiliser d'adaptateur.
- Utilisez uniquement une source d'alimentation suffisamment puissante pour les besoins de l'imprimante.

### 3 Enlèvement des matériels de protection

Retirez toutes les bandes adhésives de protection sur l'imprimante.

### 4 Mise en place du boîtier pour le Guide de Référence Rapide

Si le Guide de Référence Rapide est fourni avec votre imprimante, conservez-le à portée de la main dans le boîtier prévu à cet effet. Retirez la bande de protection sur l'autocollant au dos du boîtier et collez-le sur l'avant de l'imprimante.

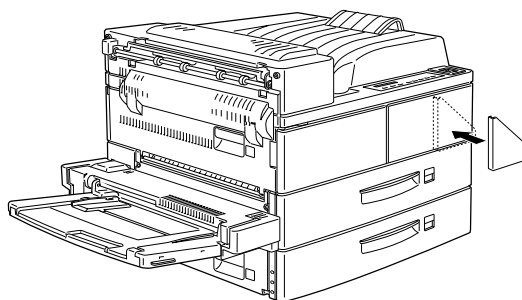

### 5 Avant d'utiliser cette imprimante

1. Consultez le Guide d'Installation du Matériel pour effectuer les réglages du matériel (y compris le Bac de Papier Grande Capacité).
2. Consultez le Guide de l'Utilisateur pour installer le software de l'imprimante et du réseau.
3. Consultez le Guide de Référence lorsque vous installez les options.

# 1 Desembalaje

1. Retire los materiales de protección y la caja pequeña de la caja grande.

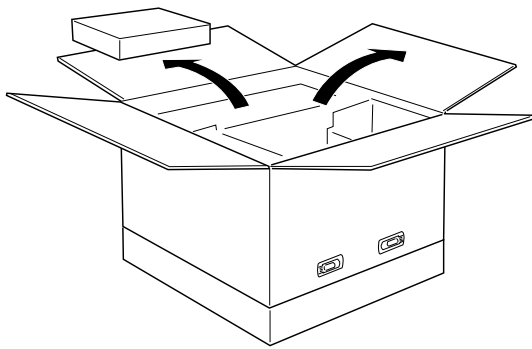

2. Estire los cuatro clips de la caja grande y a continuación tire de ella hacia arriba para destapar la impresora.

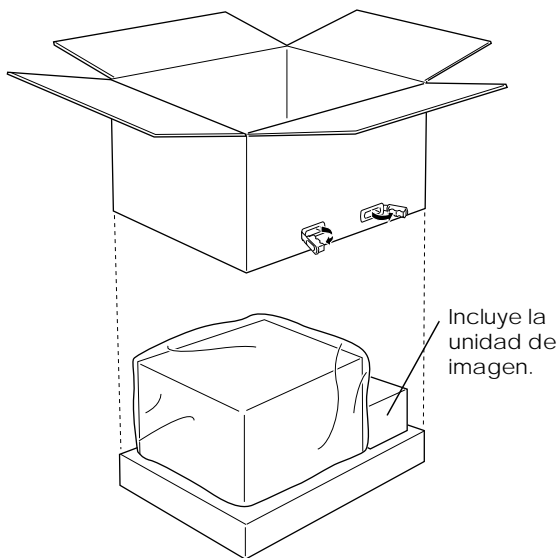

3. Levante la impresora del resto del embalaje.



### Precaución:

- ❑ La impresora pesa unos 50 kg., por lo que es aconsejable que la levanten siempre entre dos o más personas.
- ❑ Sujete la impresora por los lados, tal como se indica a continuación.

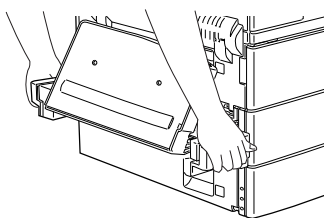

Lado izquierdo

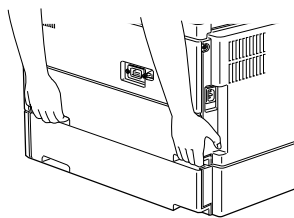

Lado derecho

4. Abra las cajas y compruebe que estén todos los elementos indicados a continuación.

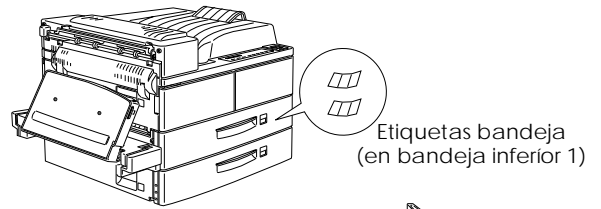

Impresora

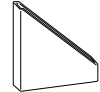

Cajetín para la Guía de referencia rápida



Cable de alimentación

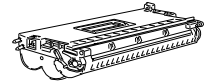

Unidad de imagen

### Nota:

- ❑ La forma del enchufe del cable de alimentación puede variar según el país, compruebe que sea la adecuada para su país.
- ❑ En algunos países es posible que el cable de tierra venga fijado en la impresora.

## 2 Elegir un lugar para la impresora

Deje suficiente espacio alrededor de la impresora para facilitar su mantenimiento, tal como se indica a continuación.

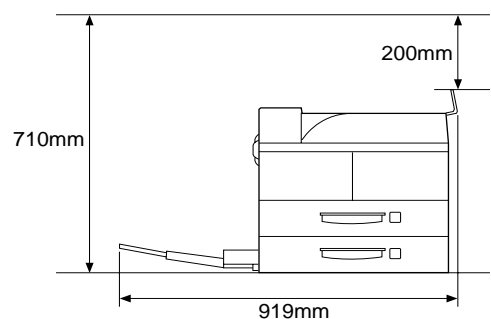
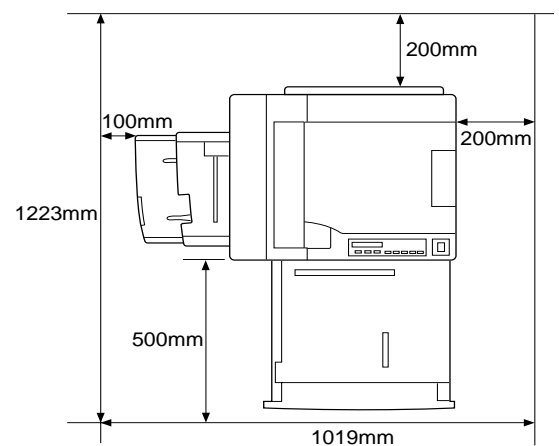

Para instalar cualquiera de las siguientes opciones, necesitará el siguiente espacio adicional.

**Unidad de papel de gran capacidad** - 426 mm en la parte inferior de la impresora.

**Bandeja de salida cara arriba** - 10 mm en el lateral izquierdo de la impresora.

**Bandeja cara arriba + Unidad duplex** - 260 mm en el lateral izquierdo de la impresora.

**Unidad Multibandeja** - 20 mm a la derecha, 86 mm en la parte posterior y 470 mm en la parte superior de la impresora.



**Precaución:**

- Coloque la impresora donde pueda conectarse con facilidad.
- Deje suficiente espacio alrededor de la impresora para permitir una correcta ventilación.
- Evite los lugares expuestos a la luz solar directa, excesivo calor, humedad o polvo.
- Mantenga su sistema alejado de fuentes potenciales de interferencia, como por ejemplo altavoces o unidades base de teléfonos inalámbricos.
- Evite la utilización de tomas de corriente que estén controladas por interruptores o temporizadores automáticos. La interrupción accidental de la alimentación puede borrar información importante de la memoria de su ordenador e impresora.
- Evite compartir la toma de corriente con otros aparatos eléctricos.
- Utilice una toma de corriente con derivación a masa con el mismo voltaje. No utilice adaptadores.
- Debe utilizar solamente una toma que cumpla con las especificaciones de esta impresora.

### 3 Retirar los materiales de protección

Debe retirar todas las cintas de protección de la impresora.

### 4 Instalar el cajetín para la Guía de Referencia Rápida

Retire el protector del adhesivo del dorso del cajetín y péguelo en la parte frontal de la impresora. Este cajetín le será de utilidad para tener a mano la *Guía de Referencia Rápida* que se entrega con la impresora.

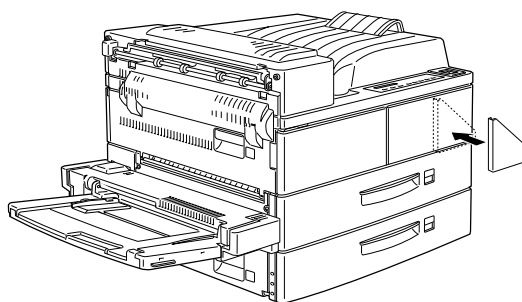

### 5 Antes de utilizar esta impresora

1. Consulte el *Manual de instalación del Hardware* para realizar la configuración de su equipo (incluida la Unidad de papel de gran capacidad opcional).
2. Consulte el *Manual del Administrador* para configurar el software de su impresora y la red.
3. Consulte el *Manual de Referencia* para instalar las opciones.

## 1 Disimballaggio

1. Take out the materials di protezione e scatola più piccola dalla scatola più grande.

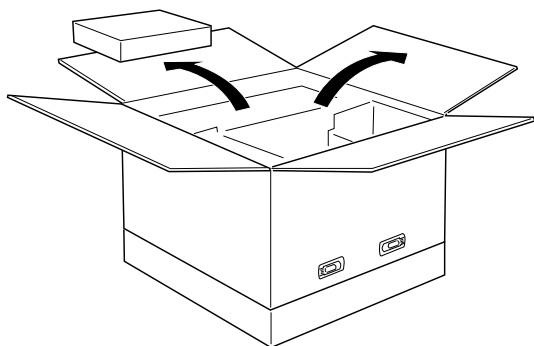

2. Tirar via i quattro fermagli dalla scatola più grande, quindi sollevarla e rimuoverla dalla stampante.

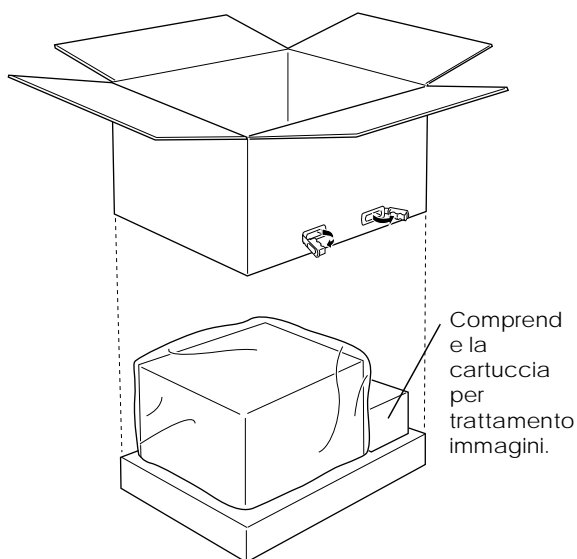

3. Sollevare e rimuovere la stampante dal resto dell'imballaggio.



### Attenzione:

- ❑ La stampante pesa circa 50 kg; sollevarla sempre in due o più persone.
- ❑ Afferrare la stampante nei posti indicati sotto.

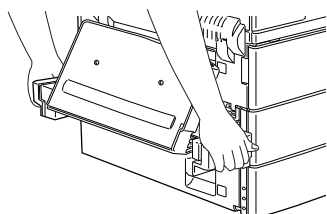

Fianco sinistro

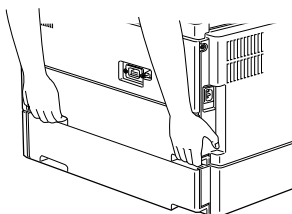

Fianco destro

4. Aprire le scatole e controllare di avere tutto quanto indicato sotto.

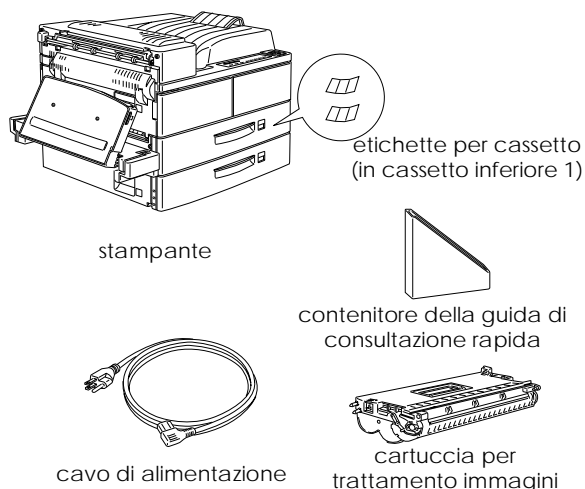

### Nota:

- ❑ La forma della spina del cavo di alimentazione varia da paese a paese; controllare che la spina sia idonea allo standard della propria zona.
- ❑ In alcune paesi la stampante viene fornita con il filo di terra.

## 2 Per trovare il posto adatto alla la stampante

Ci deve essere abbastanza spazio perché le operazioni di uso e manutenzione possano essere eseguite comodamente, secondo le indicazioni sotto.

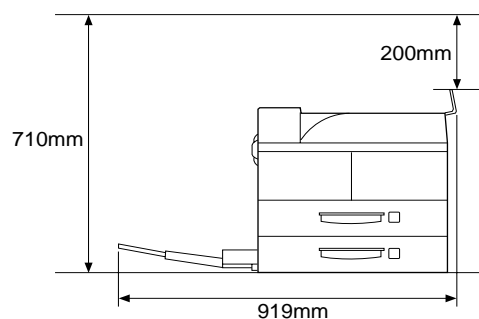
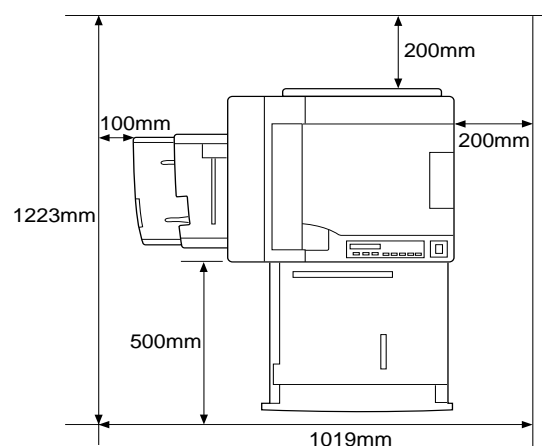

Per installare uno delle seguenti unità opzionali sarà necessario uno spazio aggiuntivo, secondo le indicazioni sotto.

L'**unità carta di grande capacità** aggiunge 426 mm al fondo della stampante.

Il **vassoio faccia in su** aggiunge 10 mm al fianco sinistro della stampante.

La combinazione **vassoio faccia in su/ unità fronte-retro** aggiunge 260 mm al fianco sinistro della stampante.

L'**unità multiscomparti** aggiunge 20 mm sulla destra, 86 mm sul retro e 470 mm sulla parte superiore della stampante.



#### **Attenzione:**

- Collocare la stampante dove sia facile disinserire la spina del cavo di alimentazione.
- Lasciare abbastanza spazio attorno alla stampante per permettere una ventilazione adeguata.
- Evitare posti dove la stampante sia soggetta alla luce diretta del sole, a calore, umidità o polvere in misura eccessiva.
- Mantenere l'intero sistema computer e stampante lontano da potenziali sorgenti di interferenza, quali altoparlanti o unità base di telefoni cordless.
- Evitare di utilizzare una presa della rete elettrica comandata da interruttori a parete o timer automatici. Un'interruzione accidentale della corrente di alimentazione può provocare la perdita di importanti informazioni memorizzate in computer e stampante.
- Evitare di usare prese della rete elettrica a cui siano collegate altre apparecchiature.
- Utilizzare una presa della rete elettrica provvista di terra conforme alla spina del cavo di alimentazione della stampante. Non utilizzare una spina adattatore.
- Utilizzare solo una presa della rete elettrica conforme alle necessità di alimentazione di questa stampante.

### **3 Rimozione dei materiali di protezione**

Rimuovere tutto il nastro adesivo di protezione dalla stampante.

### **4 Installare il contenitore della guida di consultazione rapida**

Utilizzare il contenitore della guida di consultazione rapida per conservare la *Guida di Consultazione Rapida*, se la guida è stata fornita con la stampante. Rimuovere il supporto dal nastro della scatola e attaccarlo alla scatola sul davanti della stampante.

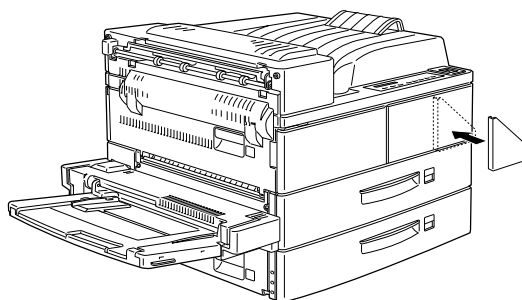

### **5 Prima di usare questa stampante**

1. Far riferimento alla *Guida di Messa in Opera Hardware* per eseguire le installazioni hardware (includa l'unità carta di grande capacità, opzionale).
2. Far riferimento alla *Guida del Gestore di sistema* per eseguire le impostazioni network e software stampante.
3. Far riferimento alla *Guida di Riferimento* quando bisogna installare le unità opzionali.

# 1 Desembalagem

1. Retire da caixa os materiais de protecção e a caixa pequena.

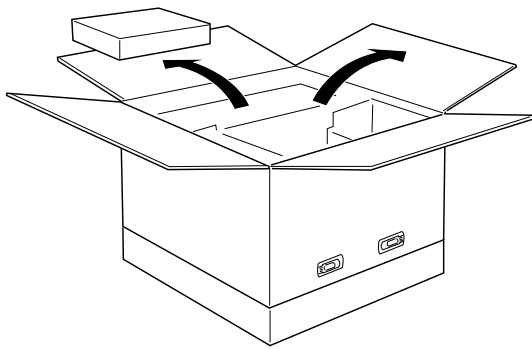

2. Afaste as quatro presilhas da caixa e levante-a para a retirar da impressora.

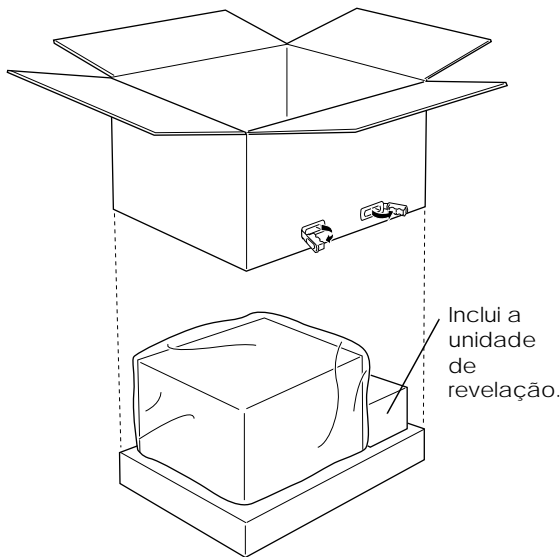

3. Pegue na impressora e retire-a da base da embalagem.



### Importante:

- ❑ A impressora pesa cerca de 50 kg; para pegar nela, são necessárias, pelo menos, duas pessoas.
- ❑ Pegue na impressora pelas partes indicadas nas figuras.

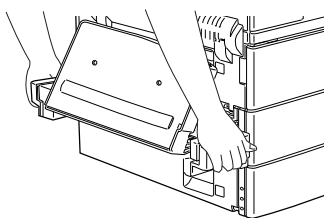

Lado esquerdo

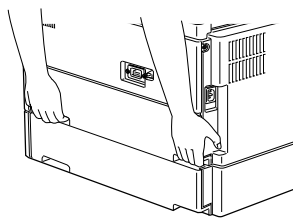

Lado direito

4. Abra as caixas e verifique se possui os seguintes elementos.

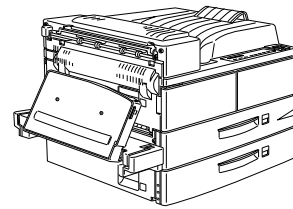

Etiquetas dos alimentadores

Impressora



Caixa do guia de consulta rápida

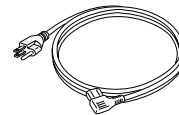

Cabo de corrente

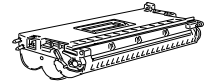

Unidade de revelação

### Nota:

- ❑ A ficha do cabo de corrente varia consoante o país; certifique-se de que possui a ficha adequada.
- ❑ Em alguns locais, o fio de terra vem já ligado à impressora.

## 2 Escolher o local para a impressora

Coloque a impressora num local que permita a sua fácil utilização e manutenção, conforme indicam as figuras.

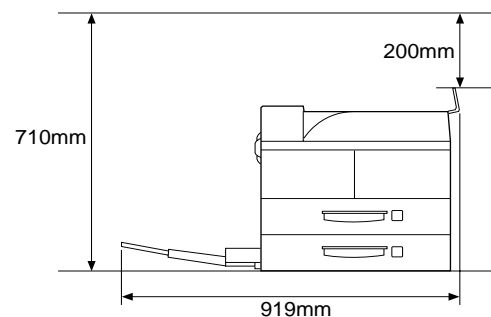
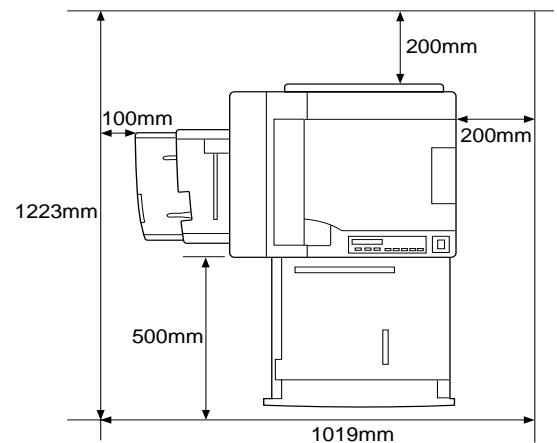

Para instalar qualquer uma das opções, precisará do espaço adicional indicado em seguida.

**Alimentador de Alta Capacidade:** mais 426 mm na parte inferior da impressora.

**Receptor de Saída Directa:** mais 10 mm à esquerda da impressora.

**Receptor de Saída Directa/Unidade Dúplex:** mais 260 mm à esquerda da impressora.

**Unidade de Gavetas Múltiplas:** mais 20 mm à direita da impressora, 86 mm atrás e 470 mm na parte superior da impressora.



**Importante:**

- Coloque a impressora num local onde possa facilmente desligar a impressora.
- Deixe espaço suficiente à volta da impressora para permitir a sua ventilação.
- Evite locais sujeitos a luz solar directa e calor, humidade ou pó excessivos.
- Mantenha a impressora afastada de potenciais fontes de interferência, como, por exemplo, colunas de som ou telefones sem fio.
- Evite utilizar tomadas controladas por interruptores de parede ou temporizadores automáticos. Um corte acidental de corrente poderá apagar informações importantes guardadas na memória do computador ou da impressora.
- Evite utilizar tomadas partilhadas por outros equipamentos.
- Utilize uma tomada de terra; não utilize um adaptador.
- Utilize uma tomada adequada ao requisitos energéticos da impressora.

### 3 Retirar os materiais de protecção

Retire todas as fitas de protecção da impressora.

### 4 Colocar a caixa do guia de consulta rápida

Se a sua impressora possuir um guia de consulta rápida, tenha-o sempre à mão na respectiva caixa. Retire a protecção da fita adesiva existente na parte posterior da caixa e fixe a caixa na parte frontal da impressora.

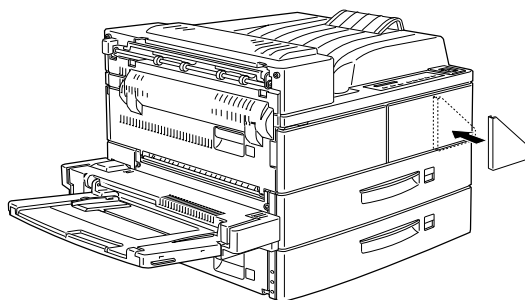

### 5 Antes de utilizar a impressora

1. Consulte a documentação relativa à instalação do *hardware* para configurar o *hardware* (incluindo o alimentador opcional de alta capacidade).
2. Consulte a documentação do administrador de rede para configurar definições de *software* e de rede.
3. Consulte o guia do utilizador quando instalar opções.





