

EPSON®

Cut-Sheet Feeder

C80687*

C80679*

Assembly guide
Anleitung für den Zusammenbau
der Einzelblatteinzüge
Guide d'assemblage
Guía de montaje
Guida di installazione
Guia de instalação

All rights reserved. No part of this publication may be reproduced, stored in a retrieval system, or transmitted in any form or by any means, mechanical, photocopying, recording, or otherwise, without the prior written permission of SEIKO EPSON CORPORATION. No patent liability is assumed with respect to the use of the information contained herein. While every precaution has been taken in the preparation of this book, SEIKO EPSON CORPORATION assumes no responsibility for errors or omissions. Neither is any liability assumed for damages resulting from the use of the information contained herein.
EPSON is a registered trademark of SEIKO EPSON CORPORATION.

Copyright © 2000 by SEIKO EPSON CORPORATION
Nagano, Japan

The High Capacity Cut Sheet Feeder (C80687*) is designed for easier and more efficient loading of single-sheet paper. If you attach the Second Bin Cut Sheet Feeder (C80679*) to the High Capacity Cut Sheet Feeder, you can load two different sizes of paper into the printer. For detailed specifications, see the *User's Guide* for your printer.

Introduction

Der High Capacity-Einzelblatteinzug (C80687*) und der zweite Einzelblatteinzug (C80679*) sind für eine einfachere und effizientere Arbeit mit Einzelblattpapier für den Drucker konzipiert. Wenn sowohl der High Capacity-Einzelblatteinzug als auch der zweite Einzelblatteinzug angebracht sind, können zwei verschiedene Papierformate in den Drucker eingelegt werden. Nähere Informationen dazu sind im Benutzerhandbuch des Druckers enthalten.

Einführung

Les bacs feuille à feuille (C80687*/C80679*), sont conçus pour faciliter et rendre plus efficace le maniement des feuilles de papier sur votre imprimante. En installant les deux bacs feuille à feuille, il est possible d'utiliser deux formats de papier différents avec l'imprimante. Pour plus d'informations, reportez-vous au guide d'utilisation de votre imprimante.

Introduction

El alimentador de hojas sueltas de gran capacidad (C80687*) y el alimentador de segunda bandeja (C80679*) han sido diseñados para facilitar y hacer más eficaz la carga de hojas sueltas de papel en la impresora. Si junta los dos alimentadores de hojas sueltas, puede cargar dos tamaños diferentes de papel en la impresora. Para más detalles, consulte el Manual de Usuario de su impresora.

Introducción

L'alimentatore a fogli singoli ad alta capacità (C806872) consente un uso più semplice e comodo della carta. Se si installa anche il secondo vassoio dell'alimentatore a fogli singoli (C806792), è possibile inserire fogli di due diverse dimensioni nella stampante. Per istruzioni dettagliate, fate riferimento alla documentazione della vostra stampante.

Introduzione

Os alimentadores automáticos (C80687*/ C80679*) foram concebidos para alimentar folhas soltas de forma simples e eficaz. Se instalar os dois alimentadores, poderá utilizar dois formatos de papel diferentes. Para mais informações, consulte o manual da impressora.

Introdução

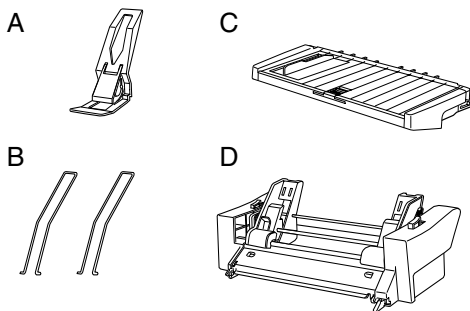
**Unpacking**

- A: Center support (1)
 B: Paper support (2)
 C: Paper guide (1)
 D: High Capacity Cut Sheet Feeder (bin 1) (1)

Auspacken

- A: Mittelstütze (1)
 B: Papierstützen (2)
 C: Papierführung (1)
 D: High Capacity-Einzelblatteinzug (Schacht 1) (1)

Déballage

- A: Support du récepteur papier (1)
 B : Support papier (2)
 C : Guide papier (1)
 D: Bac feuille à feuille (1)

Desembalaje

- A: Soportes de salida (1)
 B: Varillas para el papel de entrada (2)
 C: Guía del papel
 D: Alimentador de hojas sueltas de gran capacidad (1)

Disimballaggio

- A: Supporto centrale (1)
 B: Supporti carta (2)
 C: Guida carta (1)
 D: Alimentatore a fogli singoli ad alta capacità (vassoio 1) (1)

Desembalagem

- A: 1 suporte de recepção de papel
 B: 2 suportes de alimentação de papel
 C: 1 suporte de admissão de papel
 D: 1 alimentador (1°)

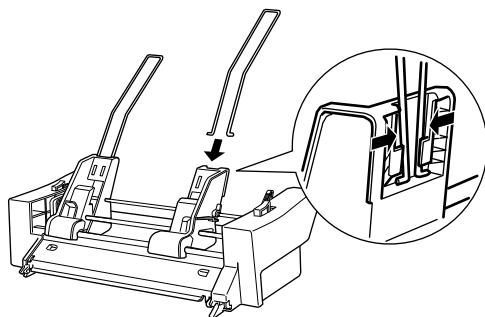

Follow the steps below to assemble the High Capacity Cut Sheet Feeder:

1. Remove the packing materials from the cut-sheet feeder. Insert the two paper supports into the slots.

Assembly

Gehen Sie folgendermaßen vor, um den Einzelblatteinzug zu installieren:

1. Nehmen Sie den Einzelblatteinzug aus der Verpackung heraus. Setzen Sie die zwei Papierstützen so auf, dass sie in die Einkerbungen fassen.

Zusammenbau

Suivez les étapes indiquées ci-dessous pour assembler le bac feuille à feuille :

1. Enlever les éléments de calage du bac feuille à feuille. Insérer les deux supports du bac dans les fentes.

Montage

Siga estos pasos para montar el alimentador de hojas sueltas de gran capacidad:

1. Retire el alimentador de su embalaje. Inserte las dos varillas para el papel de entrada en las ranuras.

Montaje

Seguite questi passi per l'installazione dell'alimentatore a fogli singoli ad alta capacità:

1. Rimuovete gli elementi di protezione dall'alimentatore a fogli singoli. Inserite i due supporti carta nelle apposite fessure.

Montaggio

Para montar o alimentador de alta capacidade, execute as seguintes operações:

1. Retire os materiais de protecção do alimentador. Insira os dois suportes de alimentação de papel nos respectivos conectores.

Montagem

C80687*

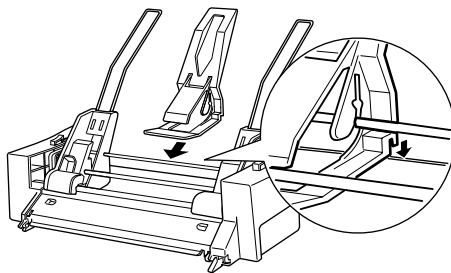

Assembly

2. Attach the center support.

Zusammenbau

2. Setzen Sie die Mittelstütze auf.

Montage

2. Mettre en place le support du récepteur papier.

Montaje

2. Encaje el soporte de salida del papel.

Montaggio

2. Applicare il supporto centrale.

Montagem

2. Encaixe o suporte de recepção de papel.

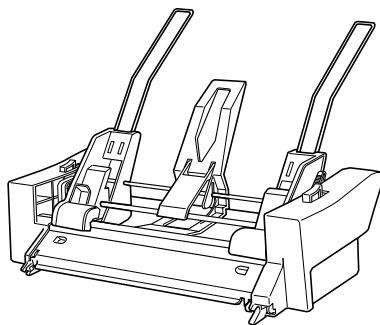

3. Assembly of the High Capacity Cut Sheet Feeder (bin 1) is now complete. For details on installing, using, and removing the cut-sheet feeder and the paper guide, see the *User's Guide* for your printer .

Assembly

3. Der Zusammenbau des High Capacity-Einzelblatteinzugs (Schacht 1) ist damit abgeschlossen. Einzelheiten zum Einbau, zur Verwendung und zum Ausbau des Einzelblatteinzugs und der Papierführung sind im Benutzerhandbuch des Druckers enthalten.

Zusammenbau

3. L'assemblage du bac est à présent terminé. Pour plus de détails sur l'installation, l'utilisation et le retrait du bac feuille à feuille, consulter le manuel d'utilisateur de l'imprimante.

Montage

3. El alimentador de hojas de gran capacidad ya está montado. Consulte en el Manual de Usuario de su impresora las instrucciones para su instalación, utilización y extracción.

Montaje

3. L'installazione dell'alimentatore a fogli singoli ad alta capacità (vassoio 1) è ora completo. Per dettagli sull'installazione, l'uso e la rimozione dell'alimentatore a fogli singoli e del guidacarta, fate riferimento alla documentazione della stampante.

Montaggio

3. A montagem do primeiro alimentador está completa. Para mais informações sobre a instalação, utilização e remoção do alimentador e do suporte de admissão de papel, consulte o manual da impressora.

Montagem

C80679*

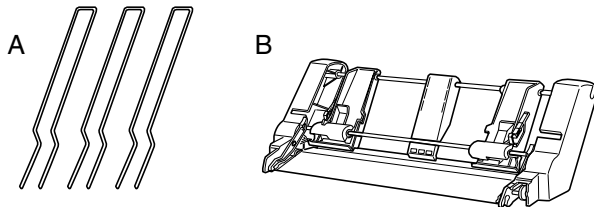

Unpacking

A: Paper support (3)
B: Second Bin Cut Sheet Feeder (bin 2) (1)

Auspacken

A: Papierstützen (3)
B: Zweiter Einzelblatteinzug (Schacht 2) (1)

Déballage

A: Support du bac (3)
B: Bac feuille à feuille (1)

Desembalaje

A: Varillas para el papel de entrada (3)
B: Alimentador de hojas sueltas (1)

Disimballaggio

A: Supporti carta (3)
B: Alimentatore a fogli singoli (vassoio 2) (1)

Desembalagem

A: 3 suportes de alimentação de papel
B: 1 alimentador (2º)

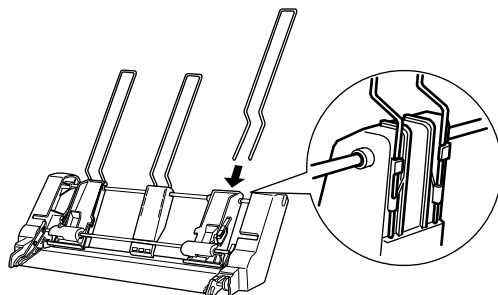

Follow the steps below to assemble the Second Bin Cut Sheet Feeder and attach it to the High Capacity Cut Sheet Feeder to make a double-bin cut sheet feeder:

Assembly

1. Remove the packing materials from the Second Bin Cut Sheet Feeder. Insert the three paper supports into the slots.

Gehen Sie folgendermaßen vor, um den zweiten Einzelblatteinzug zusammenzubauen und am High Capacity-Einzelblatteinzug anzubringen, so dass ein Doppelschachtmodell entsteht.

Zusammenbau

1. Nehmen Sie den zweiten Einzelblatteinzug aus der Verpackung heraus. Setzen Sie die drei Papierstützen so auf, dass sie in die Einkerbungen fassen.

Suivez les étapes indiquées ci-dessous pour assembler le second bac et l'installer sur le premier bac feuille à feuille afin d'obtenir un double bac feuille à feuille :

Montage

1. Enlever les éléments de calage du bac feuille à feuille. Insérer les trois supports du bac dans les fentes.

Siga estos pasos para montar el alimentador de hojas sueltas de segunda bandeja y fijarlo al alimentador de gran capacidad para disponer de un alimentador de hojas de doble bandeja:

Montaje

1. Retire el alimentador de su embalaje. Inserte los tres varillas para el papel de entrada en las ranuras.

Seguite questi passi per l'installazione dell'alimentatore a fogli singoli (secondo vassoio) e per l'accoppiamento con il primo vassoio l'alimentatore a fogli singoli ad alta capacità, in modo da ottenere un alimentatore a fogli singoli a due vassoi:

Montaggio

1. Rimuovete gli elementi di protezione dall'alimentatore a fogli singoli. Inserite i tre supporti carta nelle apposite fessure.

Para montar o segundo alimentador e o encaixar no alimentador de alta capacidade, de forma a obter um alimentador duplo, execute as seguintes operações:

Montagem

1. Retire os materiais de protecção do segundo alimentador. Insira os três suportes de alimentação de papel nos respectivos conectores.

C80687*

C80679*

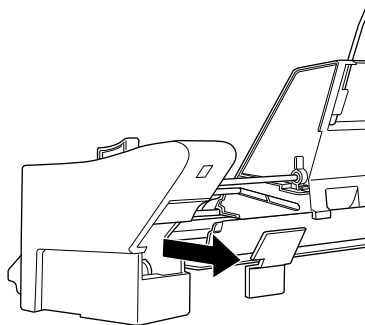

-
2. Turn the High Capacity Cut Sheet Feeder so that it is facing away from you and remove the gear covers from the back.

Assembly

-
2. Drehen Sie den High Capacity-Einzelblatteinzug so, dass er von Ihnen weg zeigt, und nehmen Sie die Getriebeabdeckung von der Rückseite des High Capacity-Einzelblatteinzugs ab.

Zusammenbau

-
2. Tourner le bac feuille à feuille de façon à voir l'arrière et retirer les matériaux de protection.

Montage

-
2. De la vuelta al alimentador de gran capacidad, de manera que la parte posterior quede mirando hacia usted y retire las cubiertas de los engranajes.

Montaje

-
2. Girate l'alimentatore a fogli singoli ad alta capacità (primo vassoio) e rimuovete dal retro i coperchi del meccanismo di accoppiamento.

Montaggio

-
2. Coloque o alimentador de alta capacidade com a face posterior voltada para si e retire as tampas, como indica a figura.

Montagem

C80687*

C80679*

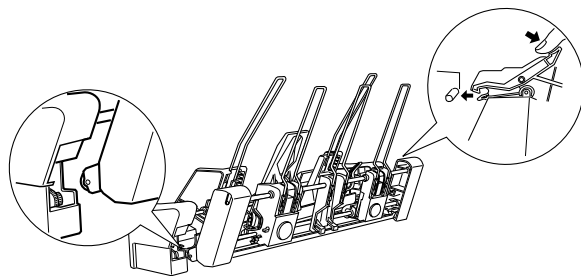

Assembly

3. Hold the Second Bin Cut Sheet Feeder with both hands so that it is facing away from you. While holding down the levers on both sides, fit the notches at the base of the Second Bin Cut Sheet Feeder over the mounting posts on the rear of the High Capacity Cut Sheet Feeder and release the levers.

Zusammenbau

3. Halten Sie den zweiten Einzelblatteinzug in beiden Händen, so dass er von Ihnen weg zeigt. Halten Sie die Hebel an beiden Seiten gedrückt, und setzen Sie die Einkerbungen des zweiten Einzelblatteinzugs auf die Montagestifte des High Capacity-Einzelblatteinzugs. Lassen Sie die Hebel anschließend wieder los.

Montage

3. Tenir le second bac des deux mains, la face avant éloignée de vous. Tout en abaissant les leviers situés de chaque côté, mettre les encoches du second bac sur les saillies de montage à l'arrière du bac et relâcher les leviers.

Montaje

3. Sujete el alimentador de hojas de segunda bandeja con ambas manos, con la parte posterior mirando hacia usted. Presione las palancas laterales de éste mientras encaja las muescas inferiores en las patillas de montaje de la parte posterior del alimentador de hojas de gran capacidad y suelte las palancas.

Montaggio

3. Prendete con entrambe le mani il secondo vassoio dell'alimentatore a fogli singoli. Tenendo premute le leve da entrambi i lati, fate combaciare le tacche del secondo vassoio dell'alimentatore a fogli singoli con le aste di montaggio sul retro del primo vassoio dell'alimentatore ad alta capacità.

Montagem

3. Pegue no segundo alimentador com as duas mãos e com a face posterior voltada para si. Enquanto pressiona as alavancas, encaixe as ranhuras existentes na parte inferior do segundo alimentador nas patilhas existentes na parte de trás do primeiro alimentador. Em seguida, liberte as alavancas.

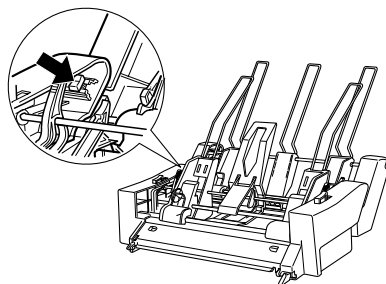

-
4. Tilt the Second Bin Cut Sheet Feeder toward the High Capacity Cut Sheet Feeder. While pushing firmly on the tab locks, press the two cut-sheet feeders together until they are securely locked together.

Assembly

-
4. Kippen Sie den zweiten Einzelblatteinzug in Richtung des High Capacity-Einzelblatteinzugs. Halten Sie die Verriegelungen fest gedrückt und drücken Sie die beiden Einzelblatteinzüge aneinander, bis sie fest miteinander verbunden sind.

Zusammenbau

-
4. Tirer le second bac vers le premier. Tout en poussant fermement sur les ergots de blocage, appuyer sur les deux bacs jusqu'à ce qu'ils s'enclenchent.

Montage

-
4. Presione con firmeza el alimentador de segunda bandeja para que encaje en el de gran capacidad y empuje las pestañas de bloqueo hasta que queden perfectamente unidos.

Montaje

-
4. Inclinate il secondo vassoio dell'alimentatore a fogli singoli verso il primo vassoio dell'alimentatore ad alta capacità. Premendo con forza sui fermi, spingete i due vassoi dell'alimentatore uno contro l'altro finché non siano saldamente bloccati.

Montaggio

-
4. Puxe o segundo alimentador em direcção ao primeiro, pressionando firmemente na zona de encaixe. Pressione os dois alimentadores para se certificar de que eles ficam devidamente encaixados.

Montagem

C80687*

C80679*

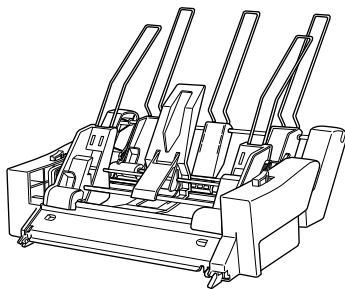

Assembly

5. Assembly of the double-bin cut-sheet feeder is now complete. For details on installing and using the double-bin cut-sheet feeder, see the *User's Guide* for your printer.

Zusammenbau

5. Der Zusammenbau des Doppelschachteinzugs ist somit abgeschlossen. Einzelheiten zum Einbau und zur Verwendung des Doppelschachteinzugs sind im Benutzerhandbuch des Druckers enthalten.

Montage

5. L'assemblage du double bac est à présent terminé. Pour plus de détails sur l'installation, l'utilisation et le retrait du bac feuille à feuille, consulter le manuel d'utilisateur de l'imprimante.

Montaje

5. Ahora dispone de un alimentador de hojas sueltas de doble bandeja. Consulte las instrucciones de instalación y utilización en el Manual de Usuario de su impresora.

Montaggio

5. L'installazione dell'alimentatore fogli singoli a doppio vassoio è ora completo. Per dettagli sull'uso dell'alimentatore a fogli singoli a doppio vassoio, fate riferimento alla documentazione della vostra stampante.

Montagem

5. A montagem do alimentador duplo está completa. Para mais informações sobre a instalação e utilização do alimentador duplo, consulte o manual da impressora.

EPSON OVERSEAS MARKETING LOCATIONS

Epson America, Inc.

3840 Kilroy Airport Way
Long Beach, CA 90806-2469
Phone: (562) 981-3840
Fax: (562) 290-5220

EPSON UK LTD.

Campus 100, Maylands Avenue,
Hemel Hempstead, Herts,
HP2 7TJ, U.K.
Phone: (+44) 01442 261144
Fax: (+44) 01442 227227

EPSON DEUTSCHLAND GmbH

Zülpicher Straße 6,
40549 Düsseldorf Germany
Phone: (0211) 56030
Fax: (0211) 5047787

EPSON FRANCE S.A.

68 bis, rue Marjolin
92300, Levallois-Perret, France
Phone: 33.1.40.87.3737
Telex: 610657

EPSON AUSTRALIA PTY. LTD.

70 GIBBES STREET,
CHATSWOOD 2067 NSW.
Phone: 2-9903-9000
Fax: 2-9903-9177

EPSON SINGAPORE PTE. LTD.

No. 1 Temasek Avenue #36-00
Millenia Tower, Singapore 039192
Phone: (065) 33 77 911
Fax: (065) 33 41 185

EPSON HONG KONG LTD.

Rooms 4706-10, 47/F,
China Resources Bldg.,
26 Harbour Road, Wanchai, Hong Kong
Phone: 2585-4300
Fax: 2827-7083

EPSON TAIWAN TECHNOLOGY & TRADING LTD.

10F, No. 287 Nanking E. Road, Sec. 3,
Taipei, Taiwan, R.O.C.
Phone: (02) 717-7360
Fax: (02) 712-9164

EPSON ITALIA S.p.A.

V.le F.lli Casiraghi 427
20099 Sesto S. Giovanni
MI, Italy
Phone: 02262331
Fax: 022440750

EPSON IBERICA S.A.

Av. de Roma, 18-26
08290 Cerdanyola del Valles
Barcelona, Spain
Phone: 582. 15.00
Fax: 582. 15.55

**SEIKO EPSON CORPORATION
(Hirooka Office)**

80 Harashinden, Hirooka
Shiojiri-shi, Nagano-ken
399-0785 Japan

EPSON PORTUGAL, S.A.

R. do Progresso, 471, 1º Perafita
4460 Matosinhos, Portugal
Phone: (02) 996 14 02
Fax: (02) 996 14 11

EPSON