

# EPSON STYLUS PRO 10000/10000CF

## UPDATE NOTICE

<b>English</b>	<b>Deutsch</b>
<p>The following three changes have been made to roll paper spindles for your printer.</p> <p><b>Note:</b> <i>The information applies to manuals that come with your printer.</i></p>	<p>An den Rollenpapierspindeln Ihres Druckers wurden die folgenden Änderungen vorgenommen.</p> <p><b>Hinweis:</b> <i>Dies sind ergänzende Informationen zu den im Lieferumfang Ihres Druckers enthaltenen Handbüchern.</i></p>
<b>Français</b>	<b>Español</b>
<p>Les trois modifications suivantes ont été apportées aux axes du papier rouleau de votre imprimante.</p> <p><b>Remarque:</b> <i>Les informations s'appliquent aux manuels qui accompagnent votre imprimante.</i></p>	<p>Se han realizado los siguientes tres cambios en los ejes del rollo de papel para esta impresora.</p> <p><b>Nota:</b> <i>Esta información es aplicable a los manuales que se entregan con la impresora.</i></p>
<b>Italiano</b>	<b>Português</b>
<p>Per i rulli di alloggiamento per carta in rotoli della stampante sono stati apportati i seguenti tre cambiamenti.</p> <p><b>Nota:</b> <i>Le informazioni sono applicabili ai manuali forniti con la stampante.</i></p>	<p>As três alterações apresentadas em seguida referem-se aos eixos de papel em rolo da impressora.</p> <p><b>Nota:</b> <i>As informações aplicam-se aos guias fornecidos com a impressora.</i></p>

<b>English</b>	<b>Deutsch</b>
<p>Previously, two 2-inch roll paper spindles have been included with this printer. Now, one 2-inch roll paper spindle and one of 3-inch roll paper spindle (A) are included.</p> <p>Also, three roll paper belts for 3-inch roll paper spindles (B) are included.</p>	<p>Früher gehörten zum Lieferumfang Ihres Druckers zwei 2-Zoll-Rollenpapierspindeln. Jetzt gehören zum Lieferumfang Ihres Druckers eine 2-Zoll-Rollenpapierspindel und eine 3-Zoll-Rollenpapierspindel (A).</p> <p>Außerdem gehören zum Lieferumfang Ihres Druckers drei Rollenpapiergurte für 3-Zoll-Rollenpapierspindeln (B).</p>
<b>Français</b>	<b>Español</b>
<p>Auparavant, deux axes pour papier rouleau étaient livrés avec cette imprimante. Désormais, un axe pour papier rouleau 2 pouces et un axe pour papier rouleau 3 pouces (A) sont fournis.</p> <p>Trois bandes de scellement accompagnent les axes du papier rouleau 3 pouces (B).</p>	<p>Anteriormente, con esta impresora se incluían dos ejes para rollos de papel de 2 pulgadas. Ahora se incluyen un eje para rollos de papel de 2 pulgadas y otro eje para rollos de 3 pulgadas (A).</p> <p>También se incluyen tres cintas del rollo de papel para ejes de 3 pulgadas (B).</p>
<b>Italiano</b>	<b>Português</b>
<p>In precedenza con la stampante venivano forniti in dotazione due rulli di alloggiamento carta da 2 pollici. Ora viene fornito un rullo di alloggiamento carta da 2 pollici e uno da 3 pollici (A).</p> <p>Inoltre sono incluse anche tre cinghie per rulli di alloggiamento carta da 3 pollici (B).</p>	<p>Anteriormente, a impressora era fornecida com dois eixos de papel em rolo de 2". Agora, é fornecida com um eixo de papel em rolo de 2" e um eixo de papel em rolo de 3" (A).</p> <p>São também fornecidas três cintas de papel em rolo para eixos de papel em rolo de 3" (B).</p>

A

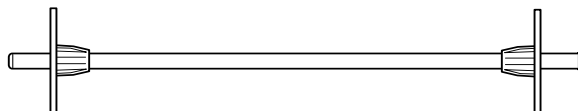

B

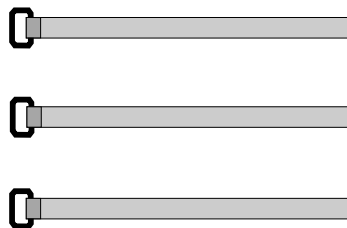

**English**

When you attach the movable flange to the 3-inch roll paper spindle, make sure that it is for the 3-inch type.

Also, when you mount two roll paper spindles on your printer, mount the 3-inch type on the upper side brackets and the 2-inch type on the lower brackets, as shown below.

**Deutsch**

Bevor Sie den beweglichen Flansch auf die 3-Zoll-Rollenpapierspindel schieben, stellen Sie sicher, dass er für die 3-Zoll-Rollenpapierspindel ausgelegt ist.

Wenn Sie zwei Rollenpapierspindeln in Ihrem Drucker installieren, setzen Sie die 3-Zoll-Rollenpapierspindel in die oberen Halterungen und die 2-Zoll-Rollenpapierspindel in die unteren Halterungen ein, wie in der folgenden Abbildung dargestellt.

**Français**

Lorsque vous attachez la bague amovible à l'axe du papier rouleau 3 pouces, vérifiez qu'il correspond bien au type 3 pouces.

Lors du montage des deux axes sur votre imprimante, veillez à monter l'axe 3 pouces sur les fixations supérieures et l'axe 2 pouces sur les fixations inférieures, comme illustré ci-dessous.

**Español**

Cuando instale el tope móvil en el eje para rollos de papel de 3 pulgadas, compruebe que sea para el tipo de 3 pulgadas.

Igualmente, cuando instale dos ejes para rollos de papel en la impresora, instale el tipo de 3 pulgadas en las abrazaderas del lado superior y el tipo de 2 pulgadas en las abrazaderas inferiores, tal como se muestra a continuación.

**Italiano**

Quando si monta la flangia rimovibile sul rullo di alloggiamento carta da 3 pollici, assicuratevi che sia quella di tipo corretto.

Inoltre, quando sulla stampante vengono montati due rulli di alloggiamento carta, quello da 3 pollici va sulle staffe superiori e quello da 2 pollici su quelle inferiori, come è mostrato di seguito.

**Português**

Quando colocar a patilha amovível no eixo de papel em rolo de 3", certifique-se de está a utilizar a patilha adequada para o rolo.

Quando instalar dois eixos na impressora, instale o eixo para papel em rolo de 3" nos suportes superiores e o eixo para papel em rolo de 2" nos suportes inferiores, tal como indica a figura.

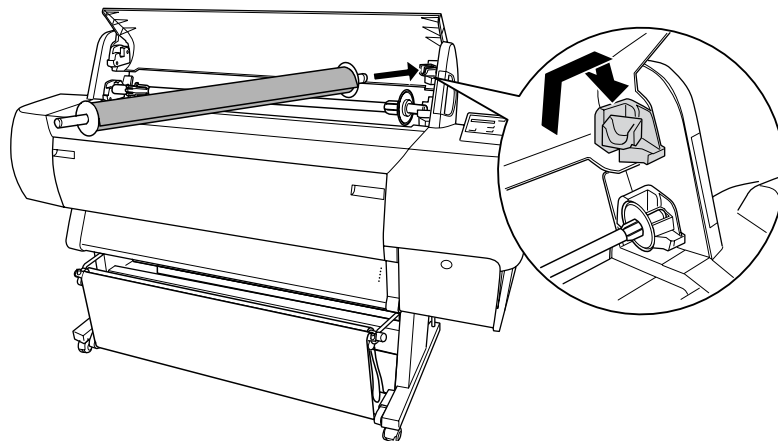

English	Deutsch
<p>When you use the roll paper belts for the 3-inch type, slide the belt end through the ring and fasten the roll paper.</p> <p><b>Note:</b> Set the roll paper belts at even intervals, as shown below. Otherwise, the roll paper may fold and you will not get the print image you expected.</p>	<p>Wenn Sie den Rollenpapiergurt für die 3-Zoll-Rollenpapierspindel verwenden, führen Sie das Ende des Gurts durch den Ring, und sichern Sie das Rollenpapier.</p> <p><b>Hinweis:</b> Ordnen Sie die Rollenpapiergurte in gleichmäßigen Abständen an, wie in der folgenden Abbildung dargestellt. Andernfalls verknickt das Rollenpapier möglicherweise, und die Druckqualität wird beeinträchtigt.</p>
Français	Español
<p>Lorsque vous utilisez les bandes de scellement pour papier rouleau 3 pouces, glissez l'extrémité de la bande dans l'anneau et attachez le papier rouleau.</p> <p><b>Remarque:</b> Placez les bandes de scellement du papier rouleau à intervalles réguliers, comme illustré ci-dessous. Sinon, le papier pourrait plisser et l'image imprimée ne serait pas celle attendue.</p>	<p>Cuando utilice las cintas del rollo de papel para el tipo de 3 pulgadas, pase el extremo de la cinta por el anillo y fije el rollo de papel.</p> <p><b>Nota:</b> Coloque las cintas del rollo de papel a intervalos regulares, tal como se muestra a continuación. En caso contrario, el rollo de papel puede doblarse y no obtendrá la imagen impresa deseada.</p>
Italiano	Português
<p>Quando si utilizzano le cinghie per carta in rotoli per il tipo da 3 pollici, infilate l'estremità della cinghia nell'anello e fissate la carta in rotoli.</p> <p><b>Nota:</b> Posizionate le cinghie a intervalli regolari, come è mostrato di seguito. Diversamente, la carta in rotoli potrebbe piegarsi compromettendo la qualità di stampa dell'immagine.</p>	<p>Quando utiliza as cintas para papel em rolo de 3", faça deslizar a extremidade da cinta pela argola situada na outra extremidade e prenda o papel em rolo.</p> <p><b>Nota:</b> Posicione as cintas de papel em rolo a distâncias regulares, tal como indica a figura. Se não o fizer, o papel poderá ficar enrolado e poderá não conseguir obter a imagem pretendida.</p>

